

LE NOUVEAU RÉCHAUD À ESSENCE LILOR 1933

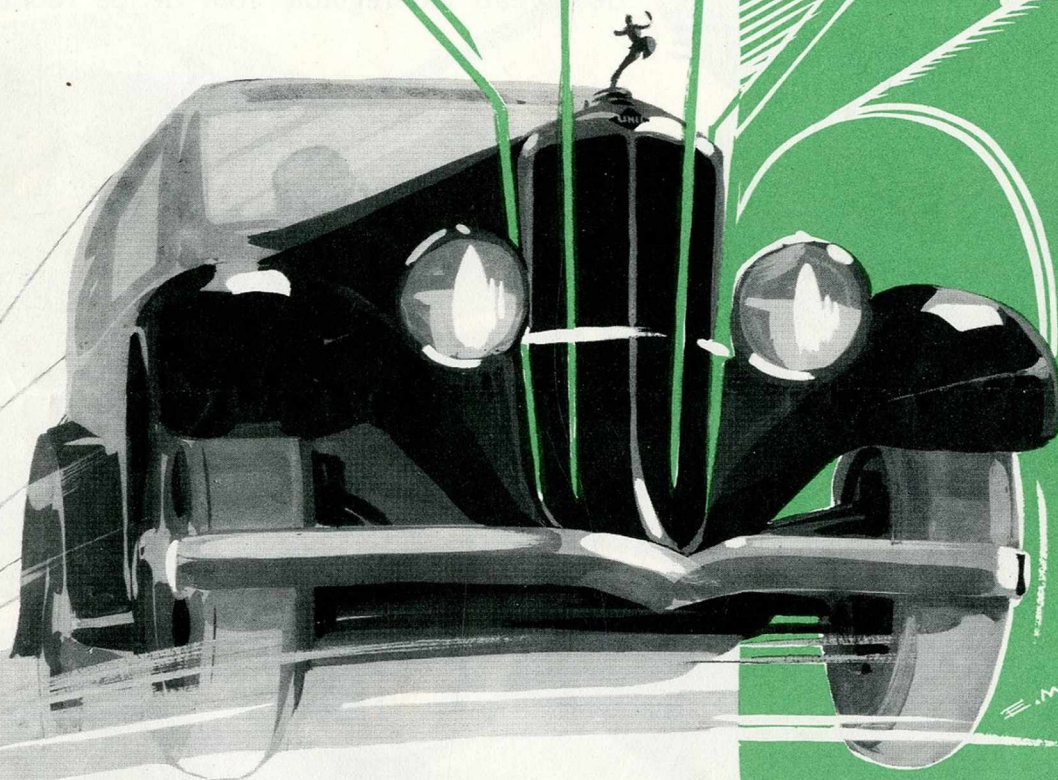

aussi sûr,
pratique,
régulier
qu'une voiture
d'aujourd'hui



Merveille de **SIMPLICITÉ**. Il suffit, comme pour le gaz, de tourner un robinet et de présenter une allumette pour avoir instantanément une flamme bleue, puissante et sans odeur.

Merveille d' **ÉCONOMIE**, par la perfection, la robustesse et l'intensité de son brûleur qui porte à l'ébullition deux litres d'eau pour une dépense de 7 centimes.

Merveille de **RÉGULARITÉ**, son fonctionnement étant absolument automatique. Le haut degré de perfectionnement de sa fabrication, son robinet doseur, sa jauge constante de niveau indéréglable font de ce réchaud une

Merveille de **SÉCURITÉ**.

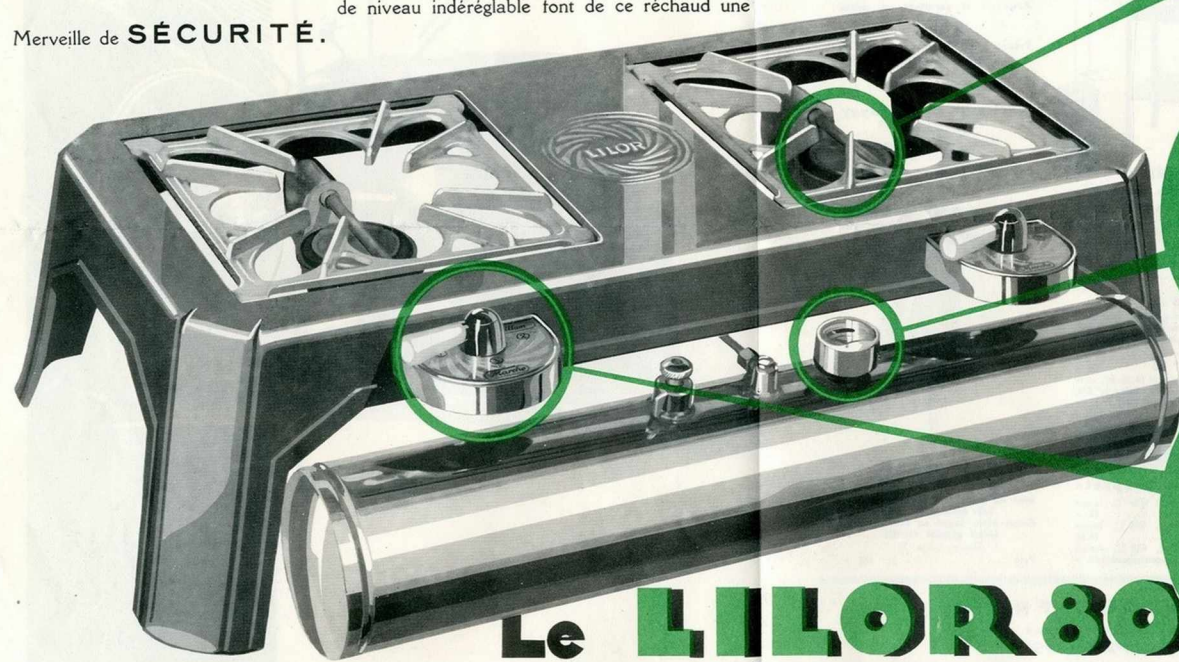

Brûleur monobloc amovible



Manomètre jauge indicateur constant de niveau



Robinet doseur automatique à admissions combinées

Le **LILOR 80**

"qui produit son propre gaz"

Partout où vous n'avez pas le gaz

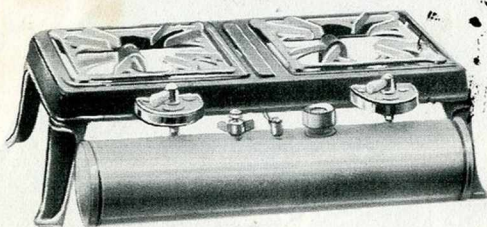

N° 75

Réchaud à deux foyers

Série légère

Corps d'acier embouti, émail bleu Lilor ou granité. Grilles-supports de casserole, en fonte, mobiles et réversibles. Réservoir et garniture cuivre nickelé.

560×375×175

Prix..... 295. »

N° 65

Réchaud à un foyer

Série légère

Mêmes caractéristiques

400×310×170

Prix..... 175. »

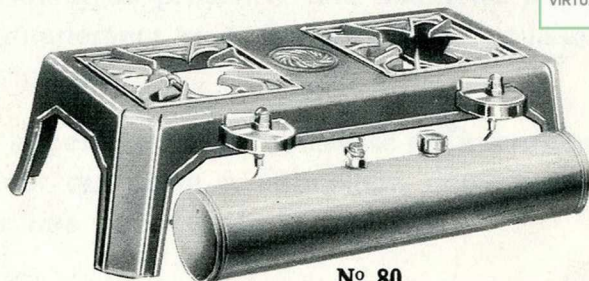

N° 80

Réchaud à deux foyers

Série normale

Corps long, en fonte, émaillé toutes couleurs, grilles-supports de casserole, en fonte, mobiles et réversibles. Réservoir et garniture en cuivre nickelé.

640×380×175

Prix : en fonte brute..... 325. »

— en fonte émaillée..... 345. »

N° 70

Réchaud à un foyer

Série normale

Mêmes caractéristiques

420×330×175

Prix : en fonte brute..... 180. »

— en fonte émaillée..... 195. »



N° 83

Installation avec réchaud à canalisation et réservoir séparé

Installation complète comprenant : un réchaud n° 82, 2 foyers, fonte émaillée. Un réservoir 10 litres, avec pompe attenante et canalisations.

Prix..... 405. »

N° 84

Même installation que ci-dessus avec en supplément : une table n° 497 en tôle d'acier emboutie, laquée au four (60 fr.)

Prix..... 465. »

N° 85

Même installation que le n° 84, avec en supplément un four Lilor, n° 475, à double enveloppe (100 fr.).

Prix..... 565. »

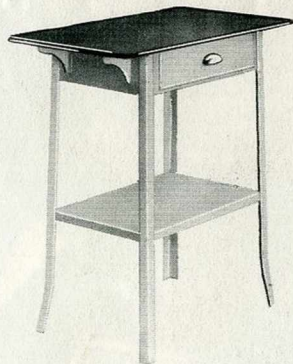

N° 501

Table à tiroir

Support de réchaud

Très belle fabrication
Corps blanc laqué au four, dessus émail granité vitrifié.

Hauteur : 0 m. 70

Prix..... 85. »



Plaques de propreté

N° 936. Modèle court 595 ^m/_m, laqué au four..... 13. »

N° 937. Modèle long, 650 ^m/_m, laqué au four..... 18.50

N° 942. Modèle long, 650 ^m/_m, émail granité vitrifié (recommandé) 30. »

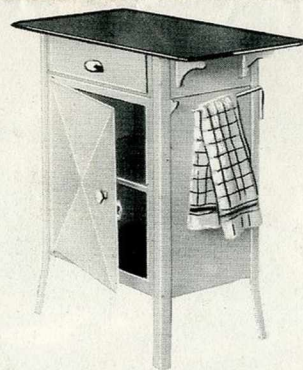

N° 505

Buffet-support de réchaud

avec un tiroir et 2 porte-serviettes.

Très belle fabrication

Corps blanc laqué au four. Dessus émail granité vitrifié.

Hauteur : 0 m. 70

Prix..... 145. »

S. A. A. E. LIOTARD FRÈRES

Successeur de Ch. Liotard Jeune

22, Rue de Lorraine, PARIS - 19^e

EXPOSITION & DÉMONSTRATION : 116 ET 118, AVENUE JEAN-JAURÈS — PARIS

PIÈCES DÉTACHÉES

Réchauds LILOR à essence — N^{os} 65-70-75-80

Allumage instantané — Fabrication 1933

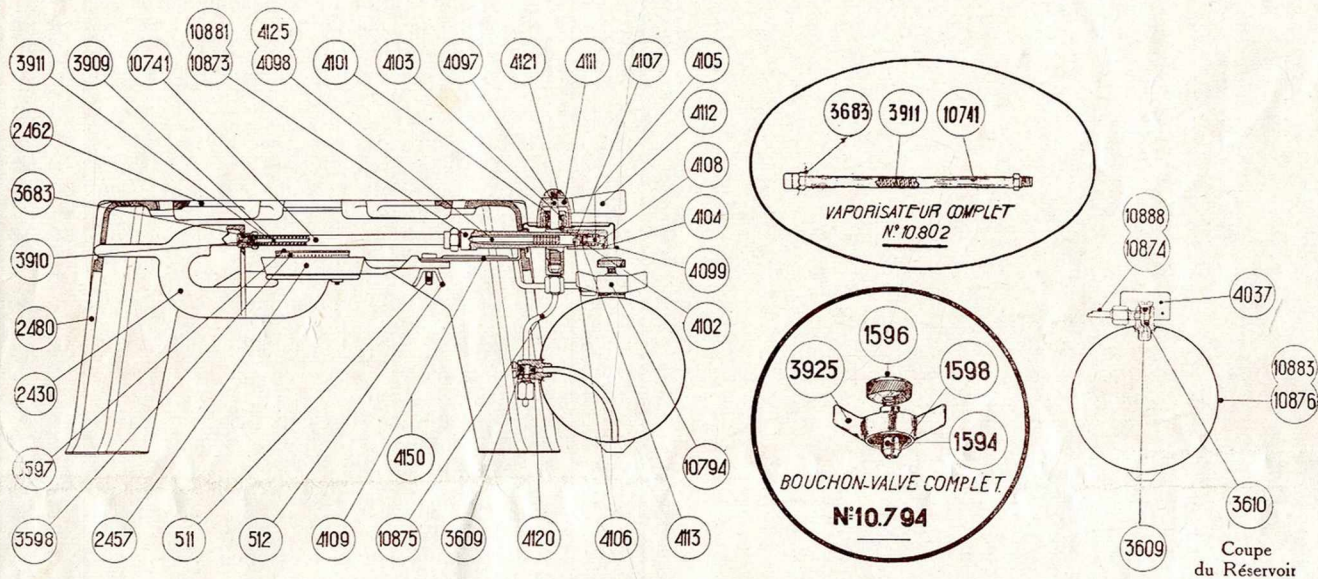

| N ^{os} | DÉSIGNATION | PRIX | N ^{os} | DÉSIGNATION | PRIX |
|-----------------|--|-------|-----------------|--|-------|
| 511 | Vis de fixation de la boîte de mélange. | 0.60 | 4102 | Rondelle de presse étoupe | 0.15 |
| 512 | Écrou — — — — — | 0.15 | 4103 | Contre-rondelle de presse étoupe | 0.20 |
| 1058 | Boulon de fixation | 0.30 | 4104 | Bouchon porte clapet | 1.50 |
| 1209 | Joint de manomètre | 0.10 | 4105 | Clapet | 1. » |
| 1314 | Épinglette de débouchage pour éjecteur 4120. | 0.30 | 4106 | Tige de clapet | 0.30 |
| 1594 | Corps de valve | 4.25 | 4107 | Siège de clapet | 0.30 |
| 1596 | Vis pointeau | 2.75 | 4108 | Ressort de clapet | 0.30 |
| 1598 | Joint du bouchon | 0.15 | 4109 | Patte support du brûleur pour réchauds 70 et 80. | 1. » |
| 2430 | Boîte de mélange, nue | 17. » | 4111/4112 | Manette du robinet avec poignée porcelaine. | 10. » |
| 2457 | Corps fonte de brûleur | 2. » | 4113 | Joint de clapet | 0.20 |
| 2462 | Grille support de casserole | 7. » | 4114 | Presse étoupe | 0.35 |
| 3597 | Dessus de calotte du brûleur | 0.60 | 4120 | Éjecteur de l'essence | 2. » |
| 3598 | Bague perforée | 0.85 | 4121 | Écrou de manette | 1. » |
| 3609 | Vis bouchon du raccord d'air. | 0.60 | 4125 | Crémaillère pour réchauds 65 et 75 | 1.25 |
| 3610 | Éjecteur d'air | 2. » | 4150 | Patte support du brûleur pour réchauds 65 et 75. | 1. » |
| 3683 | Éjecteur du gaz d'essence | 4. » | 4300 | Brûleur complet. | 80. » |
| 3715 | Joint amiante | 0.20 | 10741 | Tube vaporisateur nu | 7.75 |
| 3909 | Tige porte-aiguille | 3.75 | 10794 | Bouchon valve complet. | 10.25 |
| 3910 | Guide porte-aiguille | 0.50 | 10802 | Vaporisateur complet | 13. » |
| 3911 | Ressort bourrage | 1.25 | 10873 | Corps de robinet pour réchauds 70 et 80 | 40. » |
| 3925 | Bouchon | 3.50 | 10874 | Alimentation en T pour N° 80 (air) | 14. » |
| 3962 | Pied de réchaud tôle | 3.75 | 10875 | Alimentation essence pour 70 et 80 | 6. » |
| 4037 | Manomètre jauge | 45. » | 10876 | Réservoir de réchaud N° 80 | 75. » |
| 4097 | Pointeau | 4. » | 10881 | Corps de robinet pour réchauds 65 et 75 | 40. » |
| 4098 | Crémaillère pour réchauds 70 et 80 | 1.25 | 10883 | Réservoir de réchaud N° 75 | 70. » |
| 4099 | Secteur avec estampille | 10. » | 10888 | Alimentation en T pour N° 75 (air) | 10. » |
| 4101 | Écrou de presse étoupe. | 1.25 | 10893 | Alimentation d'air pour réchauds 65 et 70. | 6. » |

Réchauds LILOR à essence N^{os} 2000-2005-2010-2015



Fabrication 1932

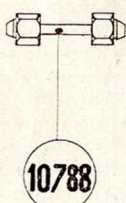
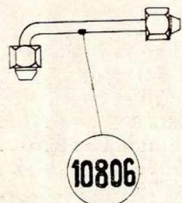
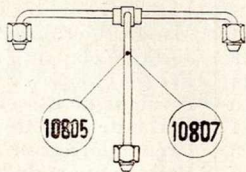
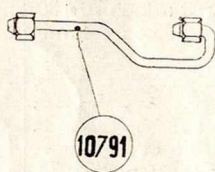
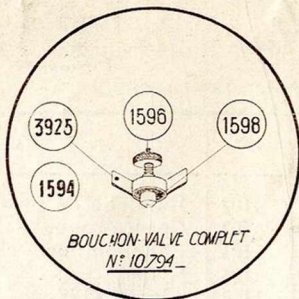
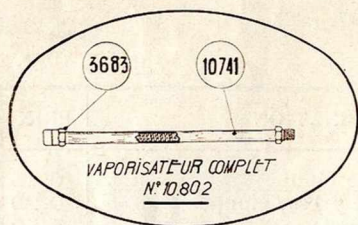
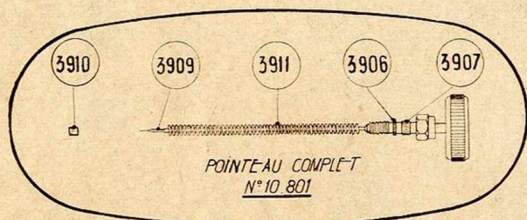
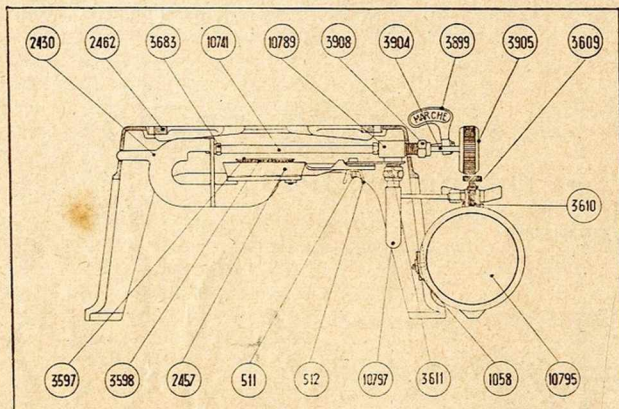

| N ^{os} | DÉSIGNATION | PRIX |
|-----------------|---|-------|
| 511 | Vis de fixation de la boîte de mélange .. | 0.60 |
| 512 | Ecrou | 0.15 |
| 1058 | Boulon complet avec joint fixation du brûleur sur le corps des réchauds | 0.30 |
| 1058 | Boulon fixation réservoir sur le corps des réchauds | 0.30 |
| 1059 | Boulon le fixation de la calotte du brûleur. | 0.25 |
| 1060 | Ecrou de fixation de la molette 3905 | 0.15 |
| 1095 | Boulon de fixation des pieds sur corps des réchauds 2000-2010 | 0.50 |
| 1209 | Joint de manomètre | 0.10 |
| 1314 | Épinglette de débouchage pour éjecteurs 3611 | 0.30 |
| 1594 | Corps de valve | 4.25 |
| 1596 | Vis pointeau valve | 2.75 |
| 1598 | Joint du bouchon valve | 0.15 |
| 2429 | Corps nu en fonte-réchaud 2005 Em. | 33. » |
| 2430 | Boîte de mélange nue | 17. » |
| 2436 | Corps nu en fonte-réchaud 2015 Em. | 52.50 |
| 2457 | Corps de brûleur en fonte | 2. » |
| 2462 | Grille-support de casserole | 7. » |
| 3597 | Dessus de calotte de brûleur | 0.60 |
| 3598 | Bague perforée | 0.85 |
| 3609 | Vis-bouchon du raccord d'air | 0.60 |
| 3610 | Éjecteur d'air | 2. » |
| 3611 | Éjecteur d'essence | 2. » |
| 3683 | Éjecteur de gaz d'essence | 4. » |
| 3715 | Joint amiante de la boîte de mélange | 0.20 |
| 3895 | Dessus seul émaillé de 2000 | 25. » |
| 3896 | — — — de 2010 | 35. » |
| 3899 | Manette d'air | 2.25 |
| 3902 | Pointeau d'air | 1.50 |
| 3904 | Pointeau de fermeture essence | 3. » |
| 3905 | Molette de manœuvre | 2.75 |
| 3906 | Rondelle presse-étoupe | 0.15 |
| 3907 | Contre-rondelle presse étoupe | 0.15 |
| 3908 | Ecrou presse-étoupe | 1.25 |
| 3909 | Tige porte-aiguille | 3.75 |
| 3910 | Guide porte-aiguille | 0.50 |
| 3911 | Ressort bourrage | 1.25 |
| 3925 | Bouchon seul | 3.50 |
| 3951 | Presse étoupe | 0.35 |
| 3962 | Pied émaillé de réchaud 2000 | 3.75 |
| 3963 | — — — 2010 | 3.75 |
| 4079 | Brûleur complet | 80. » |
| 10463 | Manomètre | 10. » |
| 10741 | Tube vaporisateur nu | 7.75 |
| 10785 | Ensemble robinet d'air | 15. » |
| 10788 | Alimentation gauche de 2015 | 3.75 |
| 10789 | Robinet d'essence porte-pointeau | 30. » |
| 10791 | Alimentation droite de 2015 | 4.50 |
| 10794 | Bouchon valve complet | 10.25 |
| 10795 | Réservoir complet de 2015 | 75. » |
| 10796 | Réservoir complet de 2010 | 65. » |
| 10797 | Rampe d'alimentation essence de 2015 | 25. » |
| 10802 | Vaporisateur complet | 13. » |
| 10804 | Rampe d'alimentation essence de 2010 | 23. » |
| 10805 | Alimentation en T pour 2010 | 11. » |
| 10806 | Alimentation essence | 5. » |
| 10807 | Alimentation en T pour 2015 | 12.50 |
| 10811 | Réservoir complet de 2005 et 2000 | 65. » |
| 10830 | Alimentation air allant au réservoir au robinet sur 2000-2005 | 4. » |
| 10831 | Alimentation essence de 2005 et 2000 | 4. » |
| 10832 | Rampe d'alimentation essence de 2005 et 2000 | 15. » |

Réchauds LILOR au gaz de pétrole

Pièces détachées

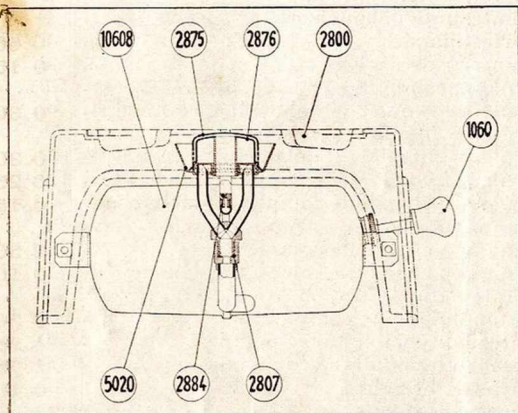

Réchauds N^{os} 5003-5004-5007
(Ancienne Fabrication)

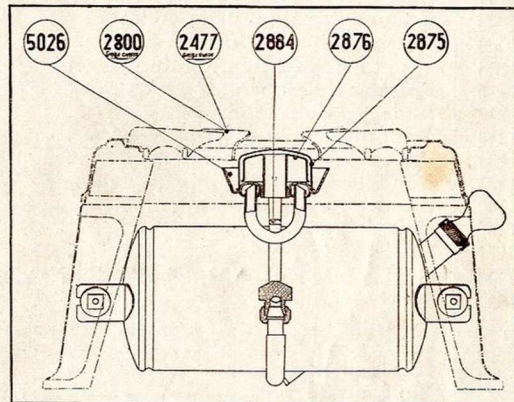

Réchauds N^{os} 3-5 (série tôle)
Réchauds N^{os} 5003-5004-5007 (Fabrication Actuelle)

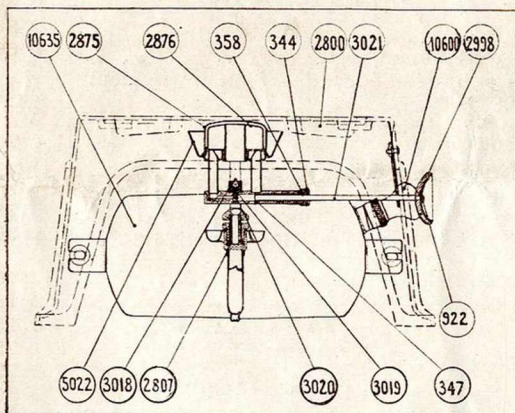

Réchauds N^{os} 5005-5006-5008
(Ancienne Fabrication)

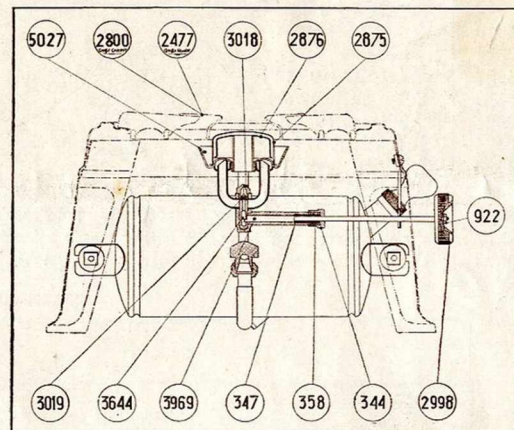

Réchauds N^{os} 7-10 (série tôle)
Réchauds N^{os} 5005-5006-5008 (Fabrication Actuelle)

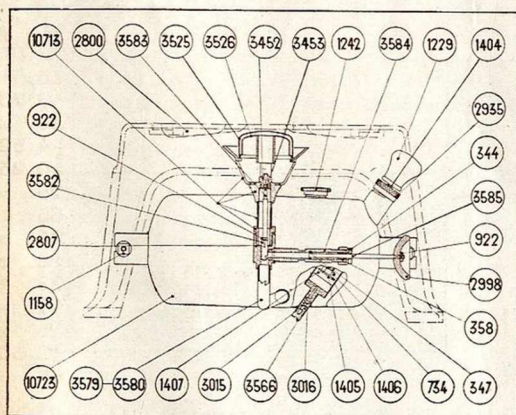

Réchauds N^{os} 5112-5113-5115
(Ancienne Fabrication)

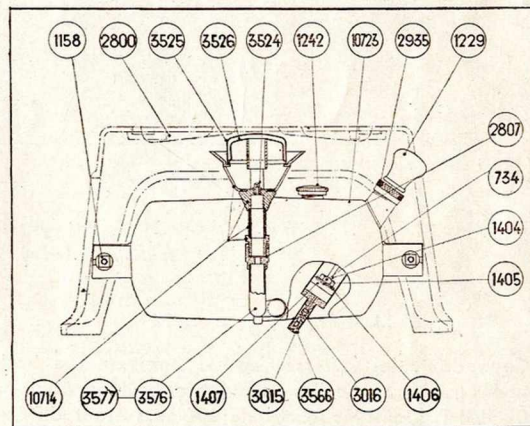

Réchauds N^{os} 5110-5111-5114
(Ancienne Fabrication)

| N ^{os} | DÉSIGNATION | PRIX | N ^{os} | DÉSIGNATION | PRIX |
|-----------------|---|------|-------------------|---|-------|
| 344 | Ecrou presse-étoupe | 1. » | 3580 | Tube d'arrivée pétrole sur réchauds 5112-5113. | 6.50 |
| 347 | Contre-rondelle de presse-étoupe. | 0.15 | 3582 | Embase porte-poupée | 2.50 |
| 358 | Rondelle de presse-étoupe | 0.20 | 3583 | Porte-poupée | 2. » |
| 734 | Ecrou de serrage du cuir de pompe | 0.15 | 3584 | Porte-pointeau | 3.25 |
| 922 | Ecrou de fixation de la molette | 0.20 | 3585 | Pointeau de débouchage | 3. » |
| 1060 | Erreur, voir 10.600 | | 3644 | Porte poupée | 0.75 |
| 1158 | Vis et écrou de fixation du réservoir .. . | 0.35 | 3969 | Pointeau de réglage | 3. » |
| 1229 | Poignée de pompe | 1.25 | 5020 | Brûleur complet | 26. » |
| 1242 | Bouchon de remplissage | 3. » | 5022 | Brûleur complet à débouchage automatique. | 40. » |
| 1243 | Joint du bouchon | 0.10 | 5026 | Brûleur complet | 26. » |
| 1404 | Piston de pompe complet | 8. » | 5027 | Brûleur complet à débouchage automatique. | 40. » |
| 1405 | Rondelle intérieure du cuir de pompe .. . | 0.10 | 5101 | Brûleur à chandelle complet | 26. » |
| 1406 | Rondelle extérieure du cuir de pompe .. . | 0.10 | 5101 ^T | Brûleur à chandelle complet à débouchage | |
| 1407 | Cuir de pompe | 1. » | | automatique | 40. » |
| 2477 | Grille fonte ronde | 7. » | 5102 | Brûleur à chandelle complet | 26. » |
| 2800 | Grille fonte carrée remplacée par N° 2.462. | 7. » | 5103 | Brûleur à chandelle complet à débouchage | |
| 2807 | Joint métallique | 0.15 | | automatique | 40. » |
| 2875 | Sourdine | 2.50 | 10600 | Piston de pompe complet | 8. » |
| 2876 | Calotte | 2.50 | 10608 | Réservoir complet avec pompe | 50. » |
| 2884 | Ejecteur ou gicleur | 2. » | 10635 | Réservoir complet avec pompe | 50. » |
| 2935 | Bouchon de pompe | 3. » | 10713 | Corps de brûleur | 19. » |
| 2998 | Molette du pointeau | 2.75 | 10714 | Corps de brûleur | 19. » |
| 3015 | Porte-liège | 0.60 | 10723 | Réservoir côté droit complet | 50. » |
| 3016 | Ressort de soupape | 0.30 | 10724 | Réservoir côté gauche complet | 50. » |
| 3018 | Ejecteur ou gicleur | 2.50 | | | |
| 3019 | Poupée porte-aiguille | 2. » | | | |
| 3020 | Porte-poupée | 0.75 | | | |
| 3021 | Pointeau | 3.25 | | | |
| 3452 | Ejecteur ou gicleur | 3. » | 1397 | Topette amiante | 2.50 |
| 3453 | Tête de poupée | 2.25 | 2886 | Clé pour démontage des éjecteurs (Brûleurs | |
| 3524 | Ejecteur ou gicleur | 2. » | | 5020 - 5026) | 2.25 |
| 3525 | Sourdine | 2.50 | 2886 ^B | Clé pour démontage des éjecteurs (Brûleurs | |
| 3526 | Calotte | 2.50 | | 5022 - 5027) | 2.25 |
| 3566 | Vis de soupape | 0.75 | 2887 | Epinglette | 0.20 |
| 3576 | Tube d'arrivée pétrole sur réchauds à 1 et 2 bouches. | 6.50 | 3098 | Epinglette | 0.20 |
| 3577 | Tube d'arrivée pétrole sur réchauds 3 bouches. | 6.50 | 3575 | Clé pour démontage de l'éjecteur 3524 .. . | 2.25 |
| 3579 | Tube d'arrivée pétrole sur réchaud 5115. | 6.50 | 4188 | Clé pour démontage des têtes de poupée 3018-3433. | 1.50 |

ACCESSOIRES



IMPORTANT

Tous nos réchauds pétrole de fabrication actuelle sont équipés avec les brûleurs ci-contre **qui ne peuvent** se monter sur les appareils de fabrication antérieure.

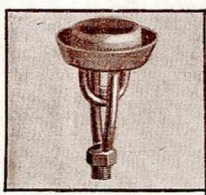

N° 5026

Pour Réchauds N° 3-5 et 5003-5004-5007 (Fabrication actuelle)

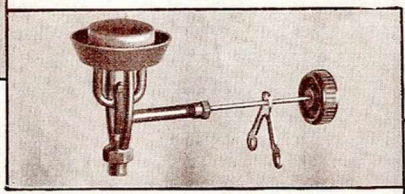

N° 5027

Pour Réchauds N° 7-10 et 5005-5006-5008 (Fabrication actuelle)

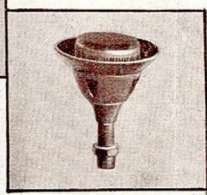

N° 5102

Pour Réchauds 5112-5113-5115. (Fabrication actuelle)

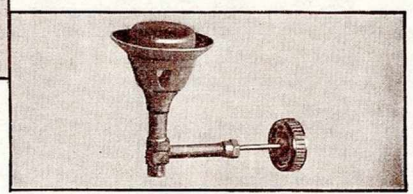

N° 5103

Pour Réchauds 5110-5111-5114 (Fabrication actuelle)

Cependant, les diverses pièces habillant ces brûleurs sont les mêmes que celles habillant les brûleurs 5020-5022 5101-5101 T. (Seuls les corps de brûleurs étant différents, plus hauts et se montant sur les réservoirs par raccords coniques sans joint.)